



### Popis

- › Sada náradí a nástrojů pro navrtání vodovodního potrubí.
- › Možno navrtávat i zavodněné potrubí při plném pracovním přetlaku.
- › Ráčna s ručně přestavitelným směrem pracovního pohybu, nástroje pravořezné.
- › Univerzální použití díky stavebnicové konstrukci.
- › Osvědčený princip navrtávky.
- › Praktický kufr odolný hrubému zacházení.

### Ovládání

- › Ráčnou.

### Připojovací parametry

- › Vnější G závit ráčny dle ISO 228.

### Materiály hlavních dílů

- › Vrtáky, vykrūžovací vrtáky: nástrojová ocel
- › Ráčna: temperovaná litina
- › Kufr: plast

### Ochrana proti korozi

- › Ráčna vně epoxidové povrstvení.
- › Pracovní nástroje pozinkované.

### Montáž a údržba

- › Dle instrukcí pro navrtávku potrubí KAT-B 1898-1.
- › Pro vrtání plastových potrubí používejte výhradně vykrūžovací vrták, pro ostatní potrubí používejte klasický vrták.



### Použití

- › Pro navrtávku potrubí a montáž vodovodní přípojky.

### Určení

- › Pitná a surová voda při dovolené pracovní teplotě do 50 °C
- › Pracovní přetlak max. 1,6 MPa
- › Materiál potrubí: litina, PVC, PE-HD
- › Navrtávací pasy s vnitřním závitem:
  - G 1
  - G 1¼
  - G 1½
  - G 2
- › Navrtávací pasy s koncovkou s vnitřním průměrem 32 mm

### Na poptávku

- › Náhradní díly

### Upozornění

- › **Vrtací nástroje chraňte před pádem na tvrdou podložku.**
- › **Dodržujte doporučený typ vrtacího nástroje pro dané potrubí.**

## STANDARDNÍ NABÍDKA

VODOREGULA	Provedení
Typ 001	základní provedení navrtávače
Typ 002	navrtávač s vyplachováním třísek

Příklad objednávky: VODOREGULA Typ 002

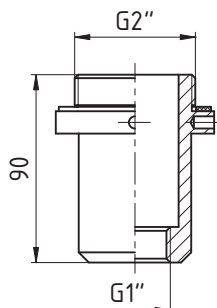

1: Nástavec G1"/G2"

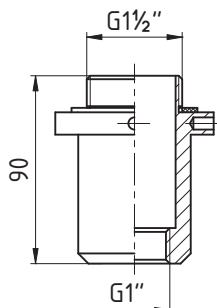

2: Nástavec G1"/G1½"

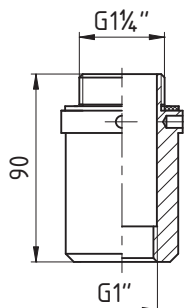

3: Nástavec G1"/G1¼"

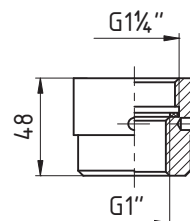

4: Nástavec G1"/G1¼"

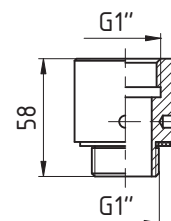

5: Nástavec G1"/G1"

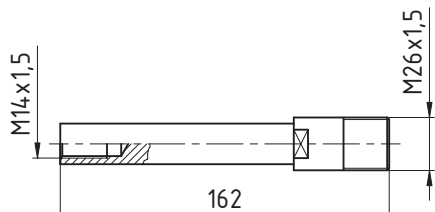

6: Prodloužení M14x1,5/M26x1,5

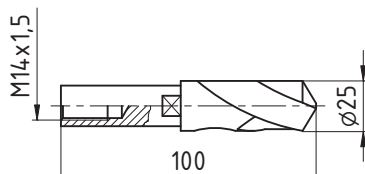

7: Vrták ø24

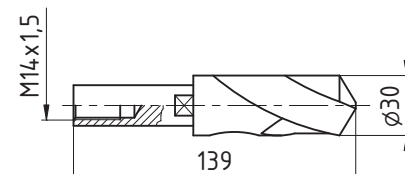

8: Vrták ø30

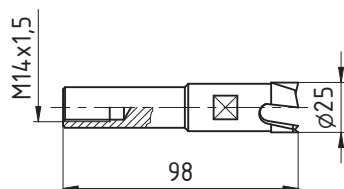

9: Vykrúžovací vrták ø24

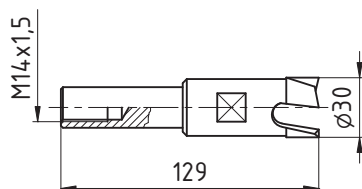

10: Vykrúžovací vrták ø30

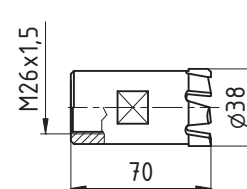

11: Vykrúžovací vrták ø38

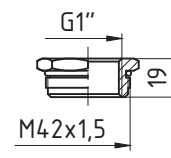

12: Redukce G1"/M42x1,5

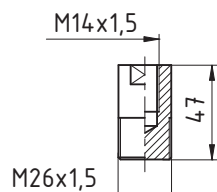

13: Prodloužení M14x1,5/M26x1,5

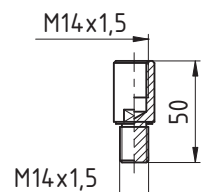

14: Prodloužení M14x1,5/M14x1,5

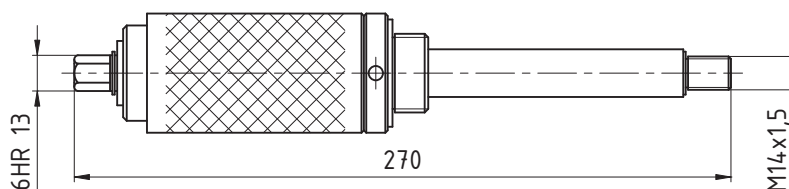

15: Navrtávač

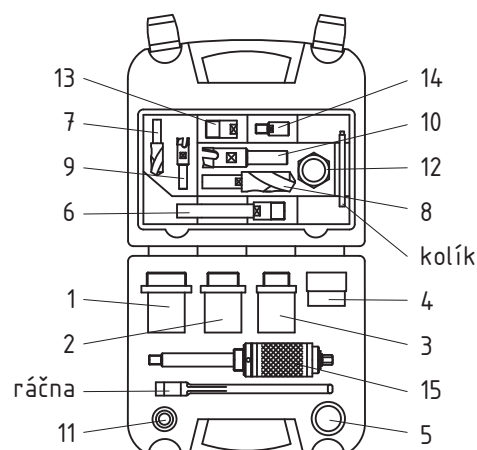
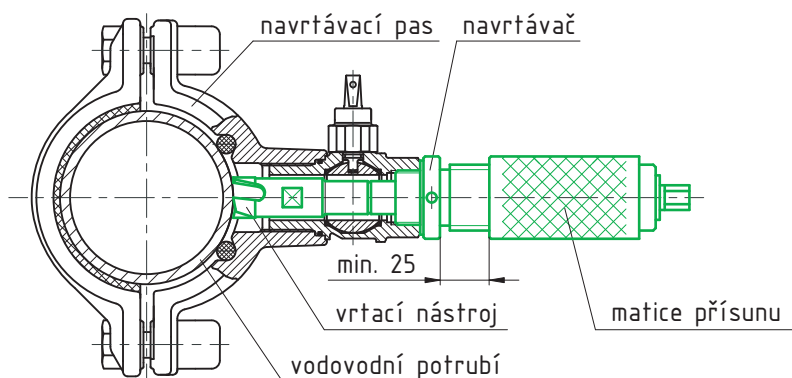

Uložení v kufru  
(350x330x150 mm)