



Popis

- › Automatický hydraulicky ovládaný membránový redukční ventil s řídicím okruhem.
- › Lineární regulační charakteristika díky štěrbinovému regulačnímu válci.
- › Antikavitační štěrbinový regulační válec, kapalinový manometr i filtr regulačního okruhu jsou standardní součástí sestavy.
- › Dlouhá životnost díky navařovanému sedlu.
- › Provoz bez kavitace, vibrací a hluku.

Ovládání

- › Samočinné.

Připojovací parametry

- › Dle EN 1092-2 s přírubami typ 21, tvar B.
- › Stavební délka dle EN 558 řada 1 (dříve F1) (DN 50... 250).

Materiály hlavních dílů

- › Těleso, víko: tvárná litina EN-GJS-400-15 (GGG-40)
- › Těsnění, membrána, O-kroužky: antibakteriální pryž EPDM
- › Sedlo: korozivzdorná ocel CrNi, lapované
- › Štěrbínový regulační válec: korozivzdorná ocel 1.4301 (17% Cr)
- › Potrubí řídicího okruhu: korozivzdorná ocel 1.4571 (17% Cr, 12% Ni, 2% Mo)
- › Filtr, funkční části řídicího okruhu: mosaz

Ochrana proti korozi

- › Těžká protikorozní povrchová ochrana odpovídající kvalitě GSK.
- › Litinové díly vně i uvnitř chráněny epoxidovým povrstvením (odstín RAL 5005).

Montáž a údržba

- › Dle návodu na montáž, provoz a údržbu KAT-B 2035.
- › Ventil orientujte šipkou na tělese ve směru proudění pracovního média.
- › Z praktického hlediska je doporučeno ventil umístit mezi dvě uzavírací armatury a předsadit jej filtrem.
- › Z bezpečnostních důvodů je doporučeno za PICO® M100 instalovat pojistný ventil.

Zkoušení

- › Zkoušeno vodou dle EN 12266-1, stupeň netěsnosti A.



Použití

- › Jednosměrná regulační armatura pro redukci výstupního tlaku

Určení

- › Pitná nebo užitková voda při dovolené pracovní teplotě do 50 °C
- › Průtočná rychlost max. 5 m/s
- › Pracovní přetlak:
 - max. 1,0 MPa (PN 10)
 - max. 1,6 MPa (PN 16)
- › Rozdíl pracovních tlaků min. 0,05 MPa

STANDARDNÍ NABÍDKA

PN	Jmenovitá světlost DN								
	50	65	80	100	125	150	200	250	300
10							■	■	■
16	■	■	■	■	■	■	■	■	■

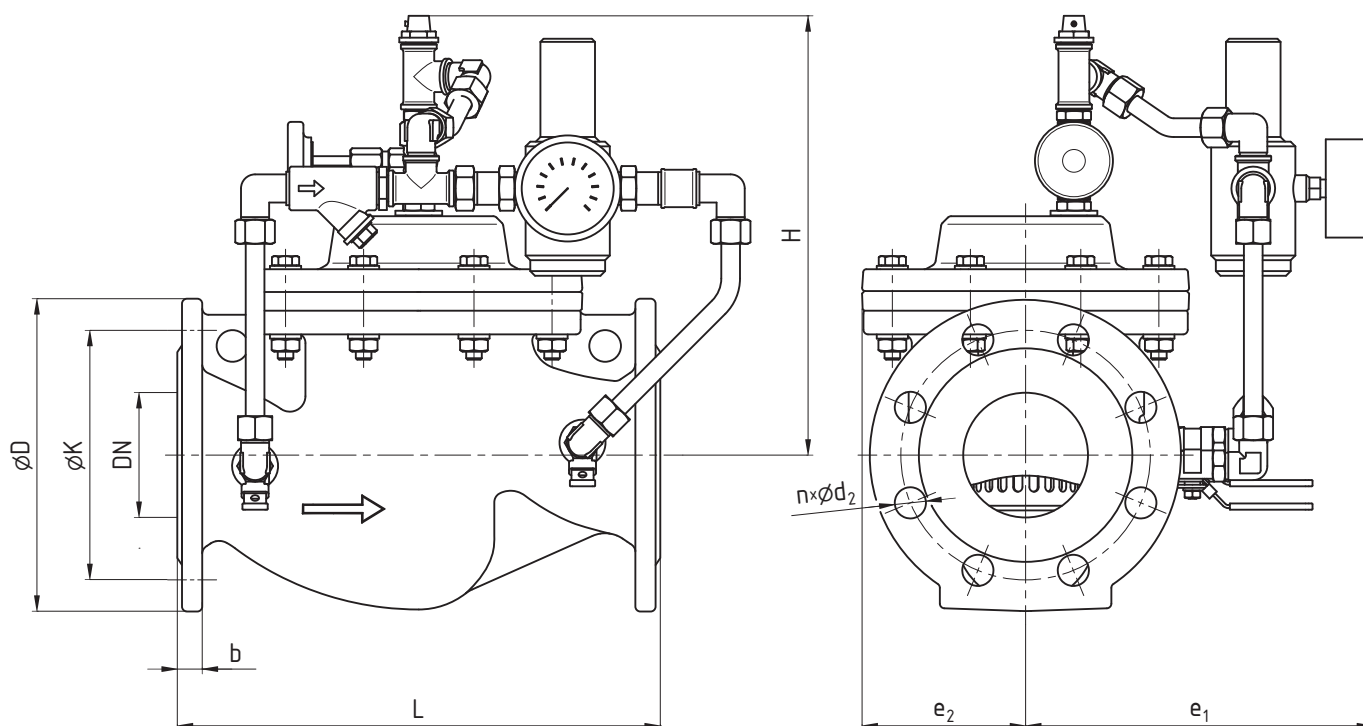

ROZMĚRY [mm]

Jmenovitá světlost	DN	50	65	80	100	125	150	200	250	300
Stavební délka	L	230	290	310	350	400	480	600	730	710 ¹⁾
Konstrukční rozměry	H	240	290	282	292	300	374	435	502	513
	e ₁	208	218	223	234	246	298	323	363	393
	e ₂	80	105	105	125	125	183	230	280	280
Připojovací rozměry PN 10	b							20	22	24,5
	D							340	400	455
	K	volte ventil PN 16 (shodné příp. rozměry)						295	350	400
	d ₂							23	23	23
	počet n							8	12	12
šroub							M20	M20	M20	
Připojovací rozměry PN 16	b	19	19	19	19	19	19	20	22	24,5
	D	165	185	200	220	250	285	340	400	455
	K	125	145	160	180	210	240	295	355	400
	d ₂	19	19	19	19	19	23	23	28	28
	počet n	4	4	8	8	8	8	12	12	12
šroub	M16	M16	M16	M16	M16	M20	M20	M24	M24	
Hmotnost [kg]		16	26	27	34	37	68	125	208	230

¹⁾ Stavební délka neodpovídá EN 558

POVINNÉ DOPLŇUJÍCÍ ÚDAJE K POPTÁVCE / OBJEDNÁVCE

PICO® M100 Požadovaný výstupní pracovní tlak: p₂, vstupní pracovní tlak: p_{1min}, p_{1max}, průtokové množství: Q_{min}, Q_{max}